

土耳其展會總結報告

ANKIROS/TURKCAST
2024 09.19-21

Leading by Hongkong Foundry Association

匯報單位: 榮鑫铸造 (香港) 有限公司

WING KAM FOUNDRY(H.K)LIMITED

匯報人: 王力奪



SINCE 2003



01

展會概況與榮鑫展團介紹



SINCE 2003



香港鑄造業總會
Hong Kong Foundry Association



ANKIROS / TURKCAST 2024



第十六屆國際鋼鐵、鑄造、有色冶金技術、機械及產品交易會
2024年9月19-21日 İSTANBUL EXPO CENTER 展會詳情請瀏覽：<https://ankiros.com>

報名截止日期：2024年4月30日



- 國際鋼鐵、鑄造、有色冶煉技術、機械及產品交易會已成功舉辦過十五屆，每兩年一屆，是鑄造界同行交流學習的重要盛會。國際知名企業、行業協會、專業大學都會相聚一次，交流最新鑄造技術成果與產品服務。
- 為幫助香港鑄造業中小企打開國際市場，將擁有多多年精密鑄造及生產高質量汽車產品經驗的企業拓展業務到土耳其，香港鑄造業總會聯合生產力促進局在2024土耳其ANKIROS鑄造展設立香港館。







榮鑫歷程

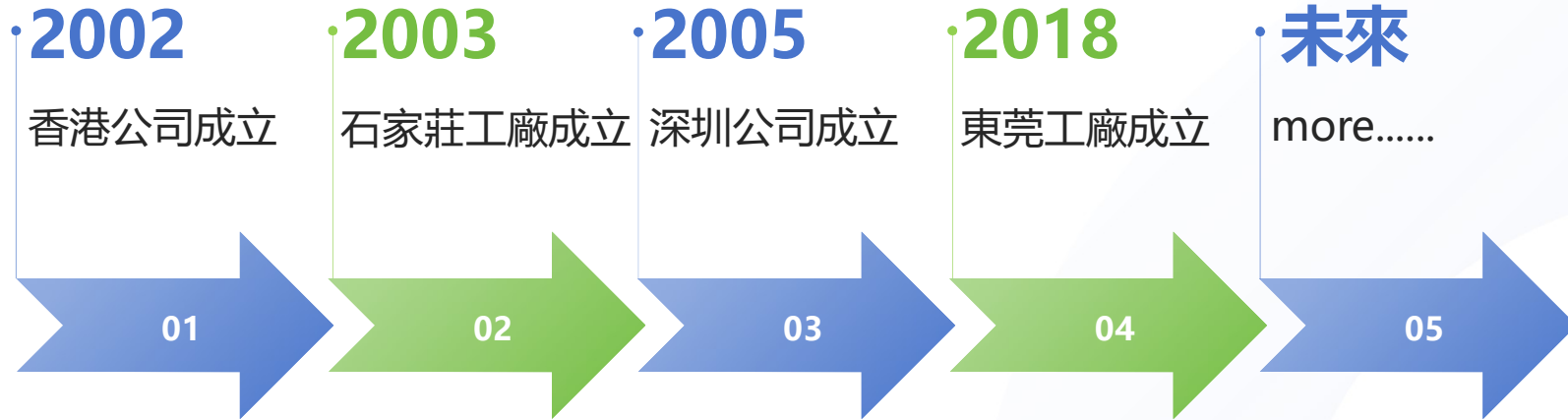



榮鑫工藝



**Sand Casting, Lost wax investment casting, Gravity die Casting,
Low pressure die casting, CNC machine**



榮鑫材料





榮鑫服務領域

1 油罐車

應用領域

- ◆ 加油控制
 - ◆ 油站油井
- Tank Truck

2 工業機器人

應用領域

- ◆ 關節
 - ◆ 減速機外殼
- Robot Industry

3 門窗五金

應用領域

- ◆ 把手
 - ◆ 合頁
 - ◆ 開關
- Window and Door

4 水處理

應用領域

- ◆ 泵用
 - ◆ 閘門
 - ◆ 接頭連接件
- Water Treatment



市場分佈

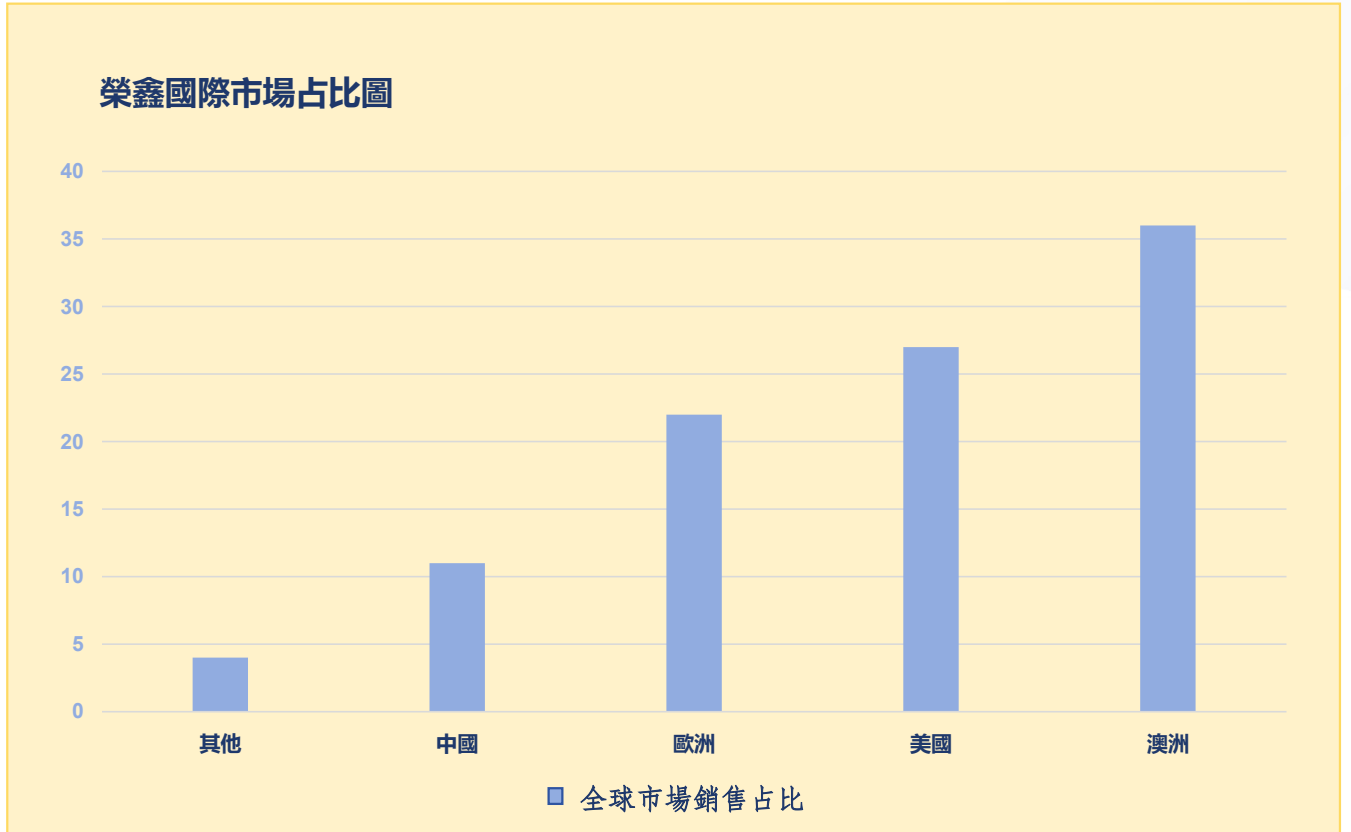
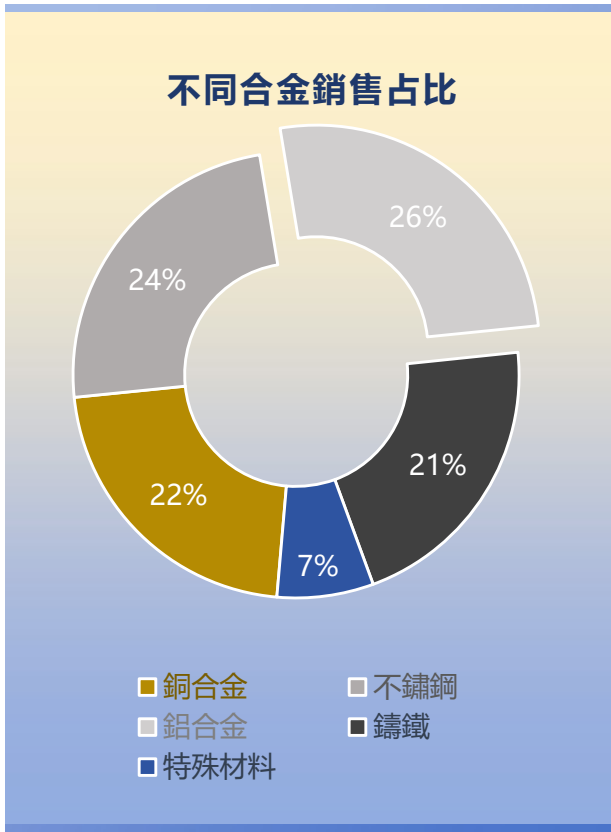



榮譽客戶

GENERALWATER
TECHNOLOGIES

G.E Water

PENTAIR

Pentair

JT

勁拓股份

大族激光
HAN'S LASER

大族激光

suez

Suez

SKF

SKF

WACKER
NEUSON | 威克
诺森

Wacker Neuson

GFG
ALLIANCE

GFG



榮鑫展團

- 展團成員

公司董事長 —— 王力奪 先生

公司監事長 —— 安凌雲 女士

*兩位代表均是公司創辦人、公司高管，均擅長國際貿易、市場營銷

- 推廣重點

砂鑄生產能力 Sand Casting

低壓鑄造 Low Pressure Die Casting

重力鑄造 Gravity Casting

SINCE 2003



我公司作為鑄造總會理事單位，受邀參加這次拓展市場活動。公司派出兩位股東王力奪先生和安凌云女士參加此次活動，推廣我公司砂型鑄造和低壓鑄造能力，希望借此機會，與土耳其市場客戶建立起合作關係，特別是土耳其的本土鑄造企業，擁有廣汎的歐洲市場訂單。

土耳其處於亞歐大陸中間，地理位置極其重要，經濟處於上升期，是香港企業進入土耳其市場的重要機遇。





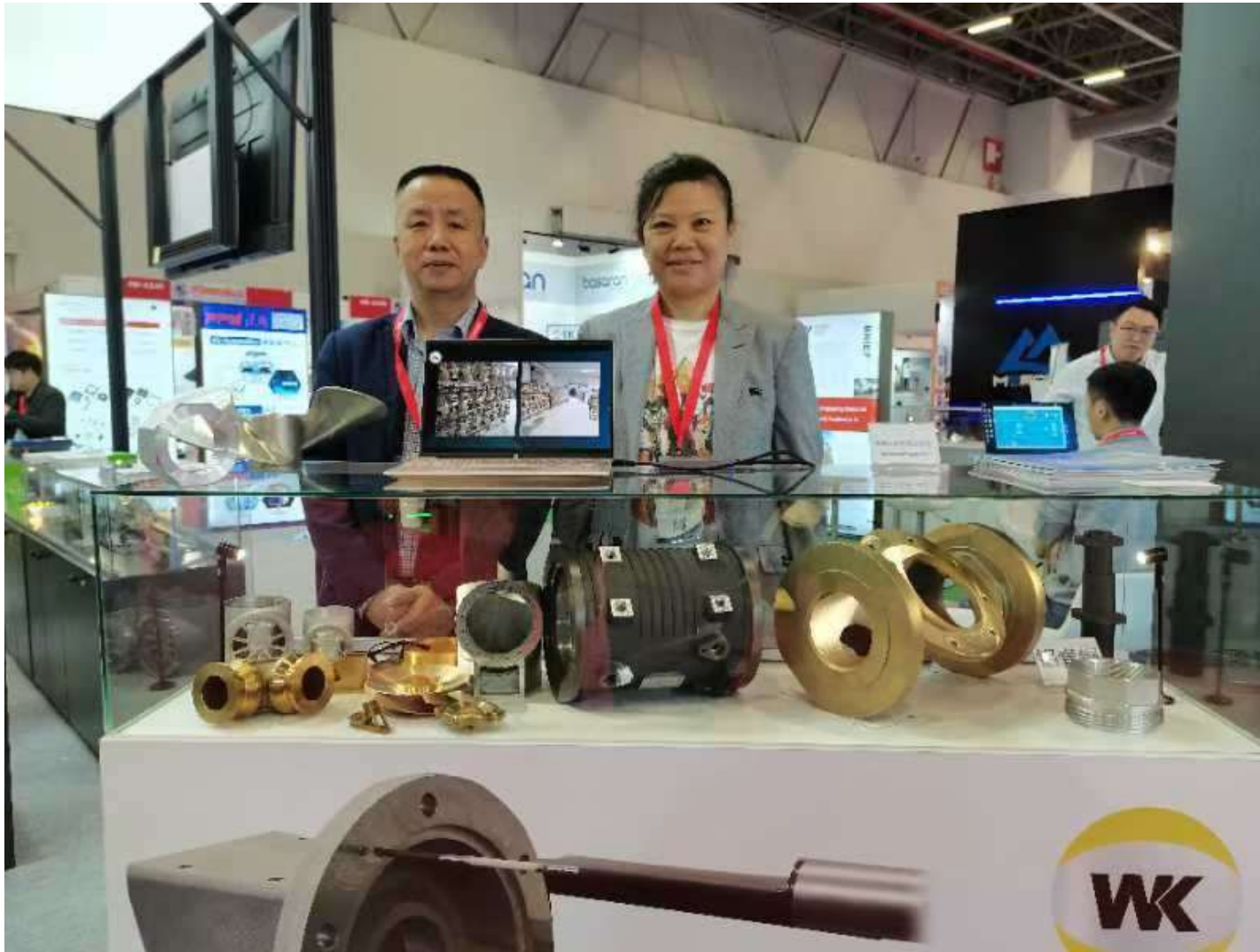





02

展會成果和體會



SINCE 2003



一.到訪客戶：

09.19日當天接待客戶**11**位

09.20日接待客戶**13**位

09.21日接待客戶**10**位

三天共接待來訪客戶**34**位
其中意向合作客戶**22**位





二、瞭解土耳其及中東鑄造企業水準

展會期間重點走訪了土耳其展商館，試圖尋求先進工藝和設備供應商，尋求熔煉，造型用新材料三天共走訪優質供應商**25**家。

通過走訪發現，土耳其的鑄造能力在汽車鑄件方面能力很強，鑄鐵和鑄鋼企業展示的鑄件結構複雜，鑄造面和加工面品質緻密，光潔，說明土耳其本土在製造大尺寸鑄件上能力居世界前列，如圖：這個土耳其民營鑄造廠生產的鋁合金鑄件，單個鑄件直徑超過2米，以及我們走訪的一家鑄造廠，生產大型不銹鋼鑄件的能力很強。

同時還看到，一家土耳其鑄造廠生產的大型船用螺旋槳槳葉，材質是鋁青銅材料，高度也接近2米高，生產的銅套口徑也在1米以上。這些零件都是超高難度鑄件，吸引了很多客戶。說明土耳其鑄造大件能力突出。



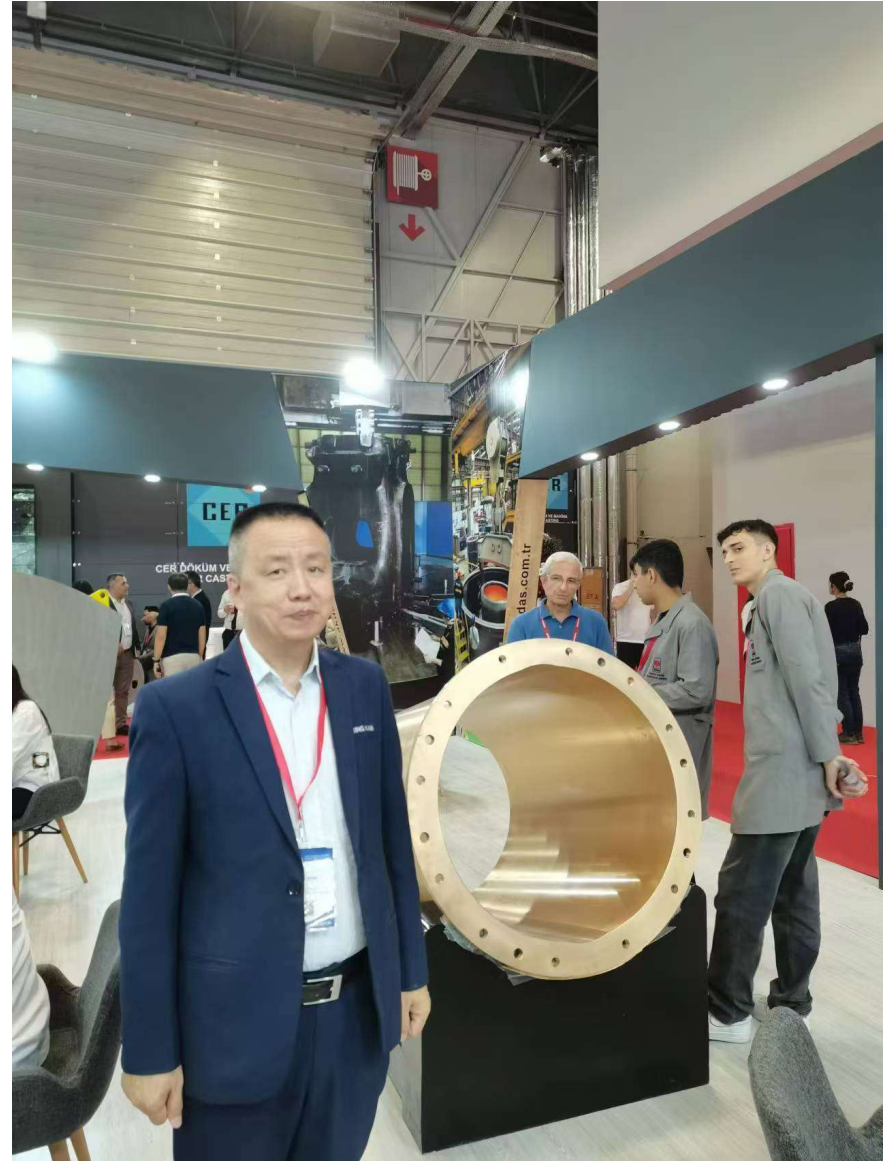
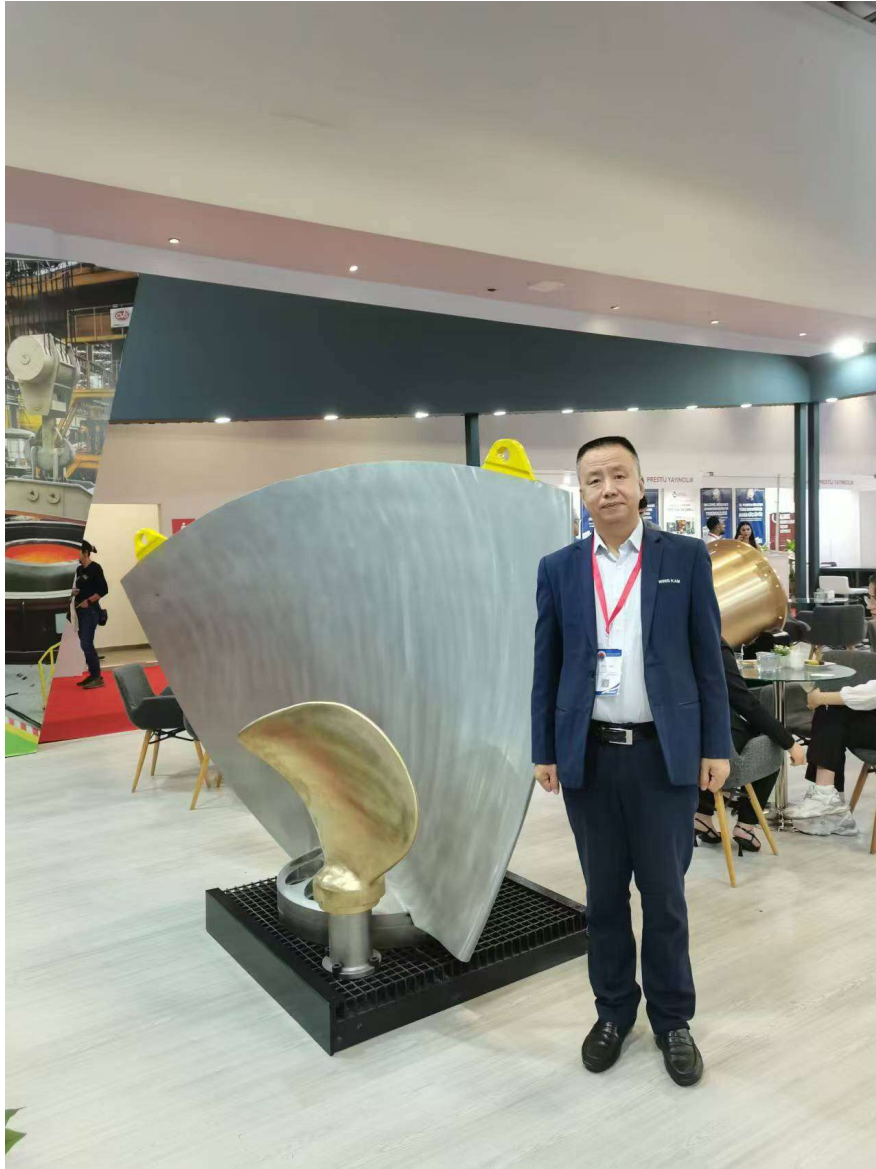



輪船用大型螺旋槳葉片 (鑄鋼件)

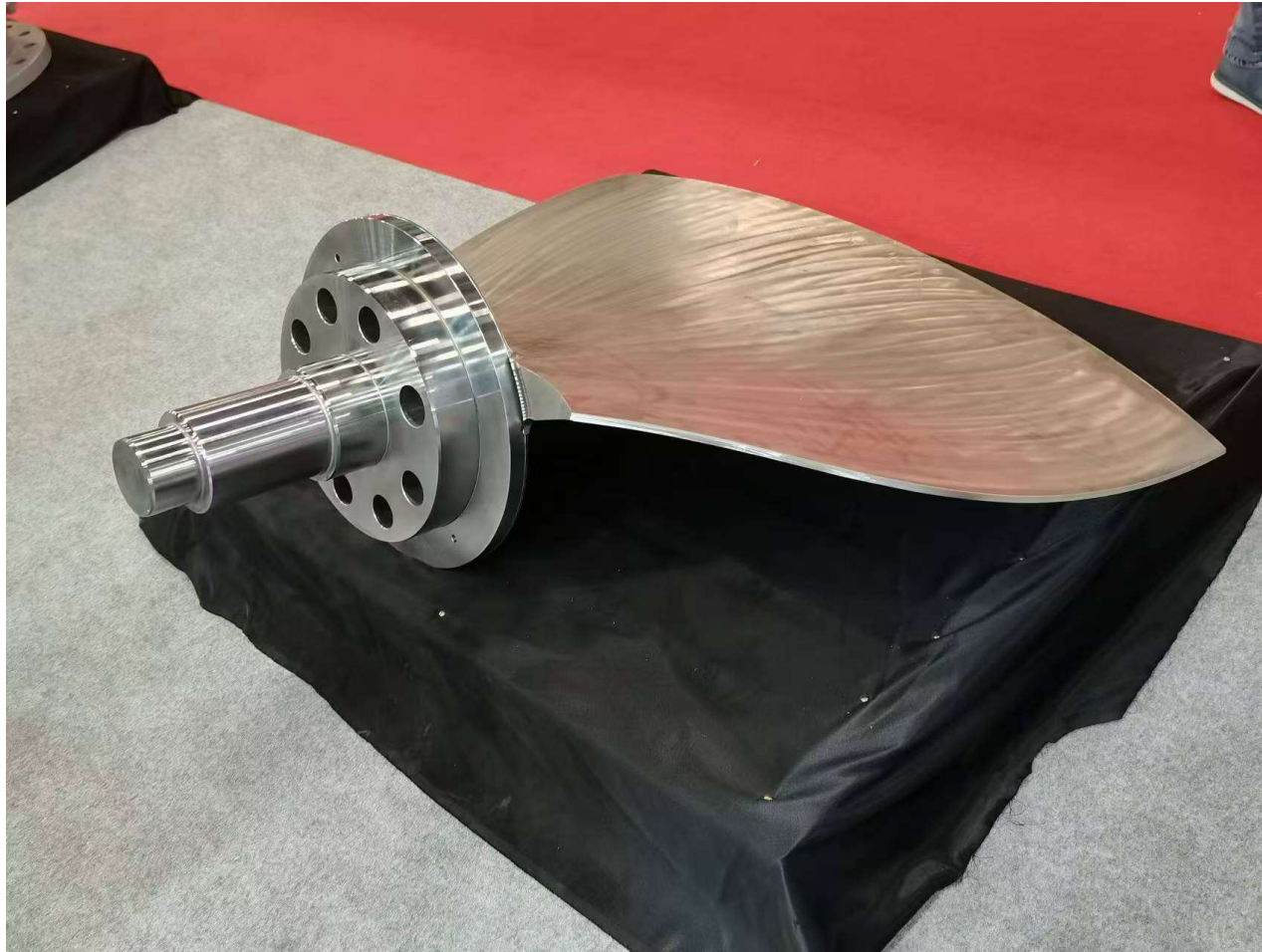



精密鑄造銅合金齒形件





大尺寸鑄鐵泵用零件 (球墨鑄鐵)





10噸重的鑄件





失蠟精密鑄造技術還不成熟

- 展會期間，有兩家土耳其本地失蠟精密鑄造企業到訪我公司展位，諮詢了很多關於失蠟精密鑄造技術問題，我公司人員一一做了解答，其中一家公司還分兩次到訪，帶著產品諮詢生產過程中的一些技術問題，對我方給予的解答表示衷心感謝，並邀請我們合適機會去他們公司進行技術指導。





03

成交与合作商機



WK

SINCE 2003



意向客戶分析

意向客戶公司所屬地	數量 (單位: 家)
土耳其本土	17
印度客戶	3
伊朗	3
埃及	2
卡塔爾	2
約旦	3
利比亞	1
法國	1
俄羅斯	2

客戶性質統計圖

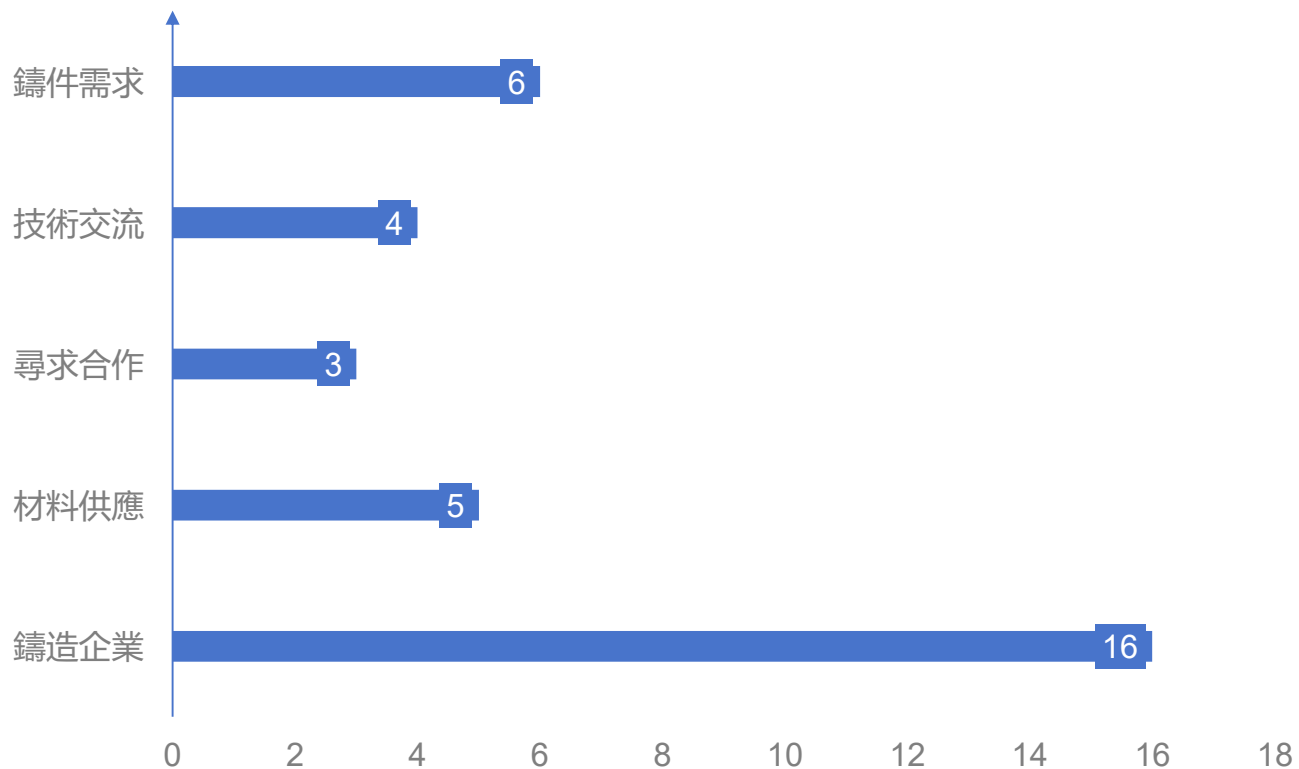



MGI

FLOW CONTROL PRODUCTS

STOPPERHEADS
NOZZLES
STOPPERRODS

PRODUCT INFORMATION





已成交客戶

- 一、與印度MASC公司達成代理協定，代理銷售該公司的坩堝和澆注控制材料





與巴基斯坦客戶達成工藝精鑄材料和技術支援協定

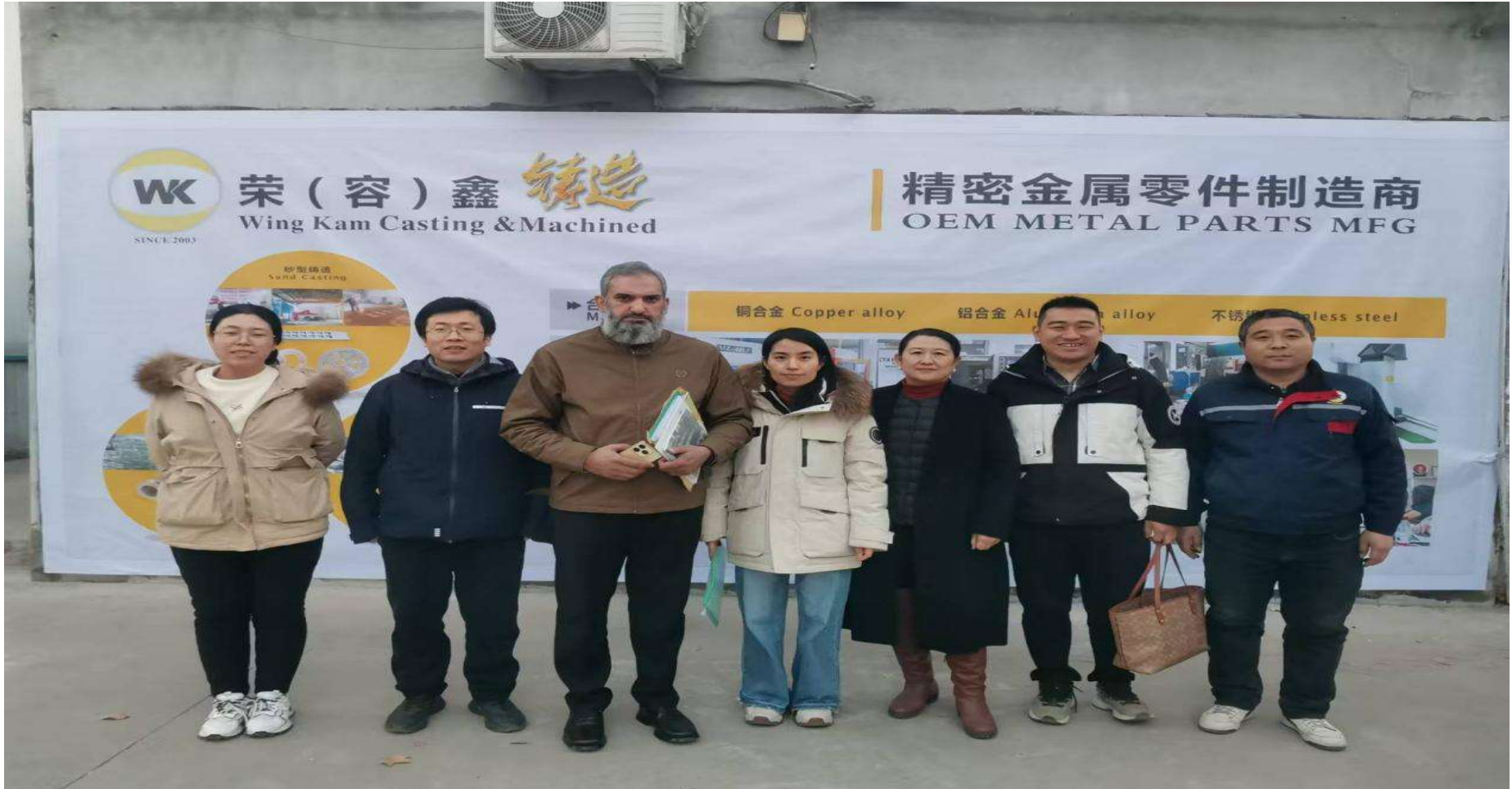



報價的客戶：一家土耳其客戶10.28日發來詢價

From: [Rotaseal - Ezgi DOĞRU](#)

、 **Date:** 2024-10-28 20:35

To: ['wang_liduo'](#)

CC: ; ['import'](#)

Subject: Processed Brass Casting Elbow

Dear Wang,

Greetings from Rotaseal, I'm Ezgi.



一家德國客戶11.18日發來鎂合金鑄件詢價和精密鑄造件

----- Forwarding messages -----

From: "XXXXX"

Date: 2024-11-18 21:21:20

To: "'Wing Kam Casting'"

<wingkamhk@gmail.com>, Wingkam-Wang

<wingkam@126.com>

Subject: RFQ Casting & related parts

Dear Silva

pls check the attached parts and provide me your qote. We will need this parts for a project in February.

drawing	qty
301104	2240
301105	2240
301106	8960

签订订单项目：

2025.01.11日与土耳其香港团成员-东莞KC实业有限公司签署合同，
开发如下压铸铝合金产品

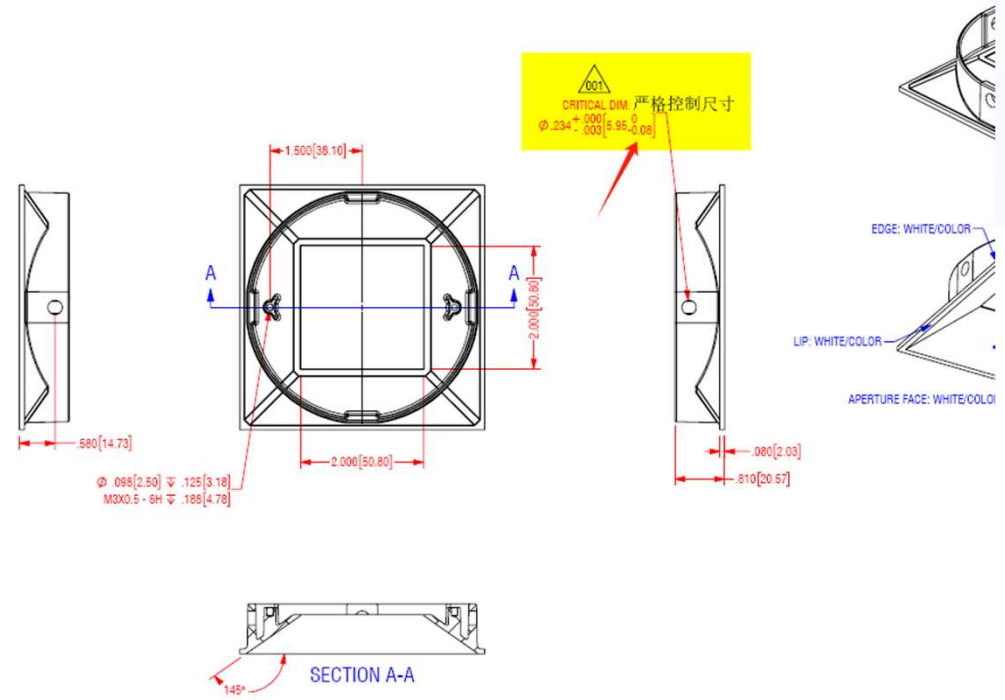

说明：
1) 去除尖边

NOTES:
1) BREAK SHARP EDGES.
2) FINISH: COAT ALL OVER, MASK ALL THREADS.

材质：A380铝合金
未注公差
加工部分：±0.010 (0.25)
钣金部分：±0.015 (0.38)
角度：±1°
圆弧：±0.015 (0.38)
分数：±1/64 (0.40)





- 其他商机在洽谈中

- Other opportunities are in negotiation









04

參觀學習



SINCE 2003



09.23日上午——伊斯坦布爾科技大學金屬鑄造專業參觀學習





09.23日上午——伊斯坦布爾科技大學金屬鑄造專業參觀學習





09.23日上午——伊斯坦布爾科技大學金屬鑄造專業參觀學習





09.23日上午——伊斯坦布爾科技大學金屬鑄造專業參觀學習





09.23日上午——伊斯坦布爾科技大學金屬鑄造專業參觀學習





走訪小結

- 這次有幸在香港鑄造業總會的安排下，走訪伊斯坦布爾科技大學，聽取Dr.Nuri教授教課，走訪鑄造實驗室，看到先進3D打印機。
- 該設備從德國進口，**是一款較大規格的3D打印設備。可打印砂芯砂型，再合箱澆鑄，節省了開模的時間與費用，也大大提高了快速交樣和交付的時間。**
- 打印出的砂型和砂芯表面質量光潔，結構可簡可繁，比傳統開發鑄件的工藝方法先進快捷。
- 從現場看到實驗室存放的砂芯砂型多是為汽車箱體鑄件產品服務的。大學裏的先進造型技術值得我們在開發國際市場——汽車鑄件方面，特別是複雜鑄件方面學習和借鑒。



9月23日下午——參觀當地鑄造企業Anki Metal



該廠有60年曆史，採用樹脂砂工藝生產大型不銹鋼件



9月23日下午——參觀當地鑄造企業Anki Metal





全體會員走訪土耳其AK metal 鑄造廠合影留念





走訪小結

- AKmetal是土耳其伊斯坦布爾市屬一家砂鑄不銹鋼大型企業，以生產單件重量100公斤以上的不銹鋼件為主。
- 該廠採用先進酚醛樹脂砂工藝，自動化造型；
- 其鑄造工藝與我東莞工廠相同，工人工資還停留在月薪500美元水準，產品價格及質量比較有競爭力。



9月24日上午——拜訪土耳其鑄造協會



9月24日上午——拜訪土耳其鑄造協會





9月24日上午——拜訪土耳其鑄造協會，互贈禮品留念





榮鑫參展團贈予土耳其鍛造協會禮品留念





9月24日上午——拜訪土耳其鑄造協會





走訪小結

- 土耳其鑄造協會有**200**家會員單位，協會目前在手的三個專案分別是：

Chromafor——幫助企業轉型升級

Digi foundry——引導年輕人學習鑄造，讓更多人參與到這項工作，保持鑄造業
可持續發展

2026 world casting congress in Turkey.

- 協會負責人向我們介紹了土耳其鑄造企業情況，土耳其2022年鑄件產量為**390萬噸**，位居**世界第六位**，排名比五年前提升了5位，其中**50%的鑄件是汽車鑄件**，第一大市場是**歐洲市場**，由此看土耳其是一個汽車鑄件製造強國。



9月24日下午——走访土耳其伊斯坦布爾DUYAR鑄造廠

- 該廠主要生產鑄鐵，具有59年歷史。
- 生產工藝為粘土沙自動化造型綫和酚醛樹脂砂生產綫，以生產閘門類零件為主。





9月24日下午——走訪土耳其伊斯坦布爾DUYAR鑄造廠

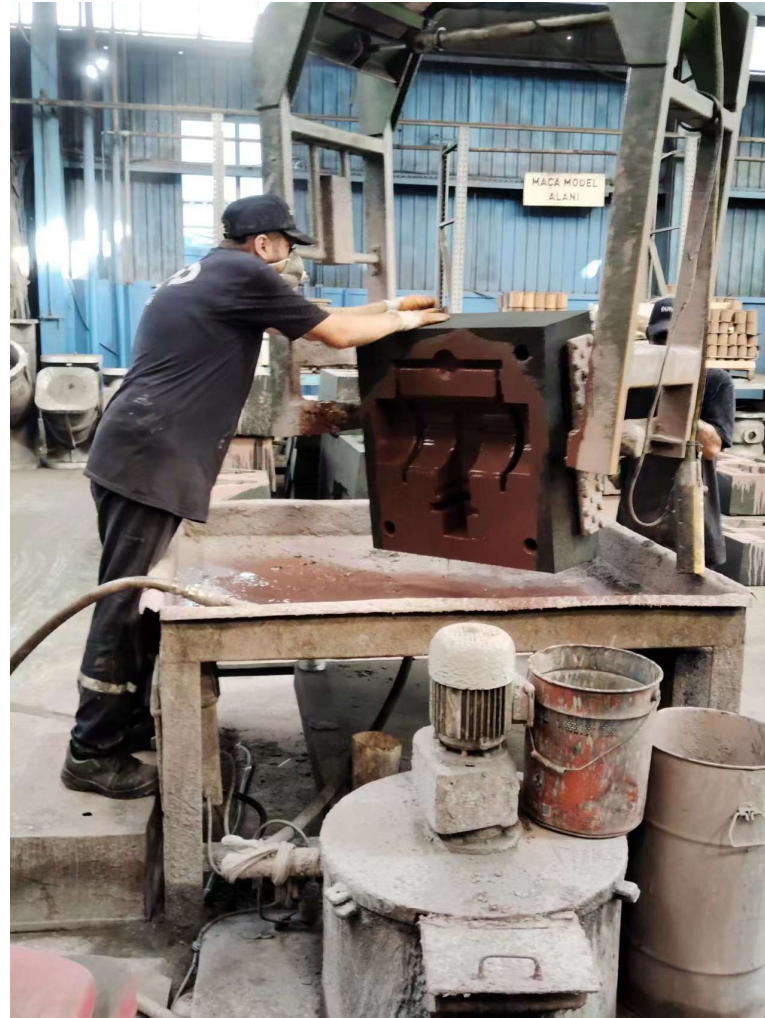



9月24日下午——走訪土耳其伊斯坦布爾DUYAR鑄造廠





9月24日下午——走訪土耳其伊斯坦布爾DUYAR鑄造廠

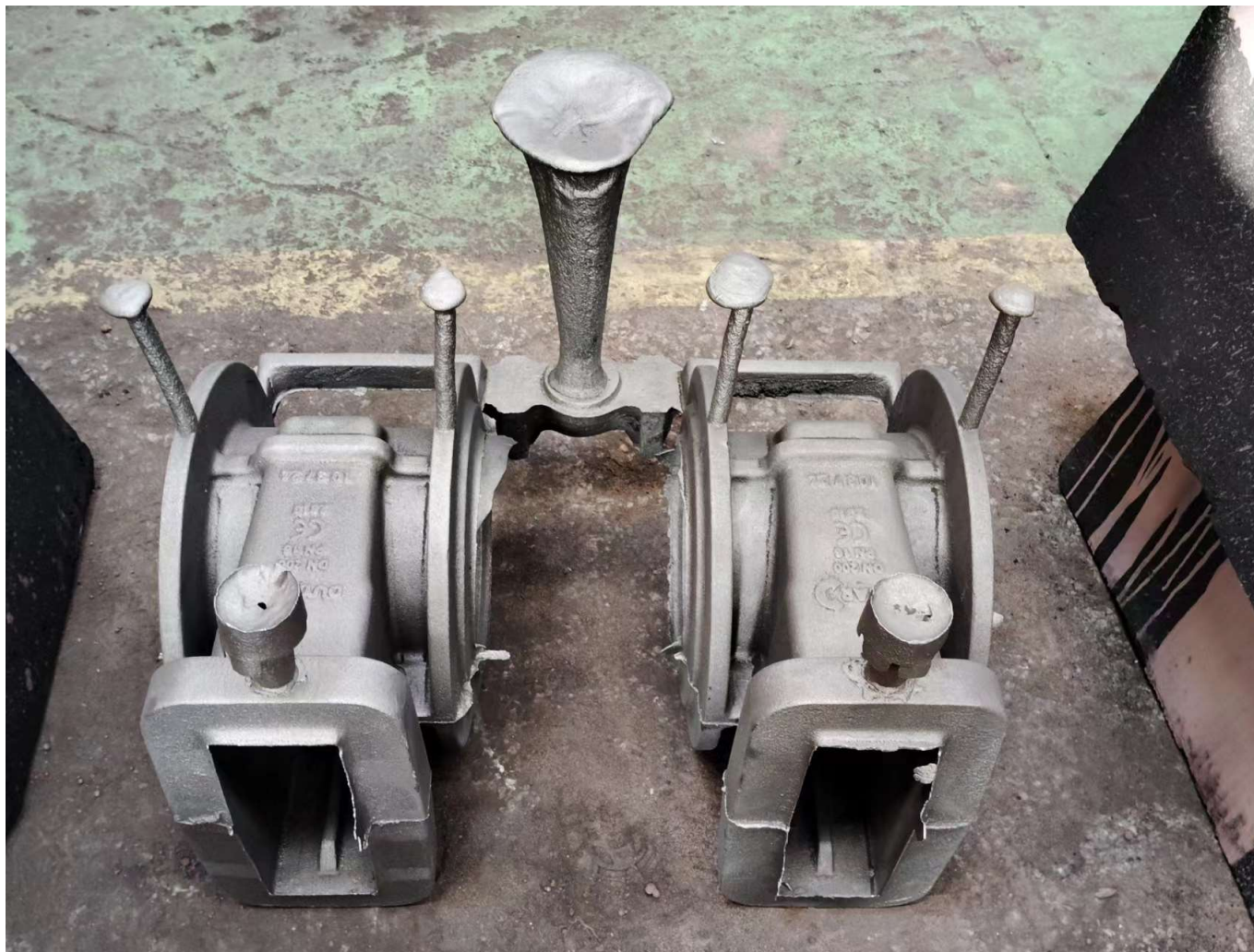



梁會長授予伊斯坦布爾DUYAR鑄造廠證書





走訪小結

- 這是一家鑄鐵廠，生產閘門件為主，有樹脂砂造型和機械化造型兩條生產線，生產灰鐵和球鐵材質鑄件，具有59年歷史。
- 公司與我公司相同，該公司主要供應歐洲市場。
- 我公司不生產鑄鐵件，但經常有鑄鐵件客戶的詢盤。土耳其市場鑄鐵件價格比中國市場有競爭優勢，我公司將於會後向該公司發送詢盤，尋求與該公司建立合作關係。



05

土耳其風情與展團合影



SINCE 2003

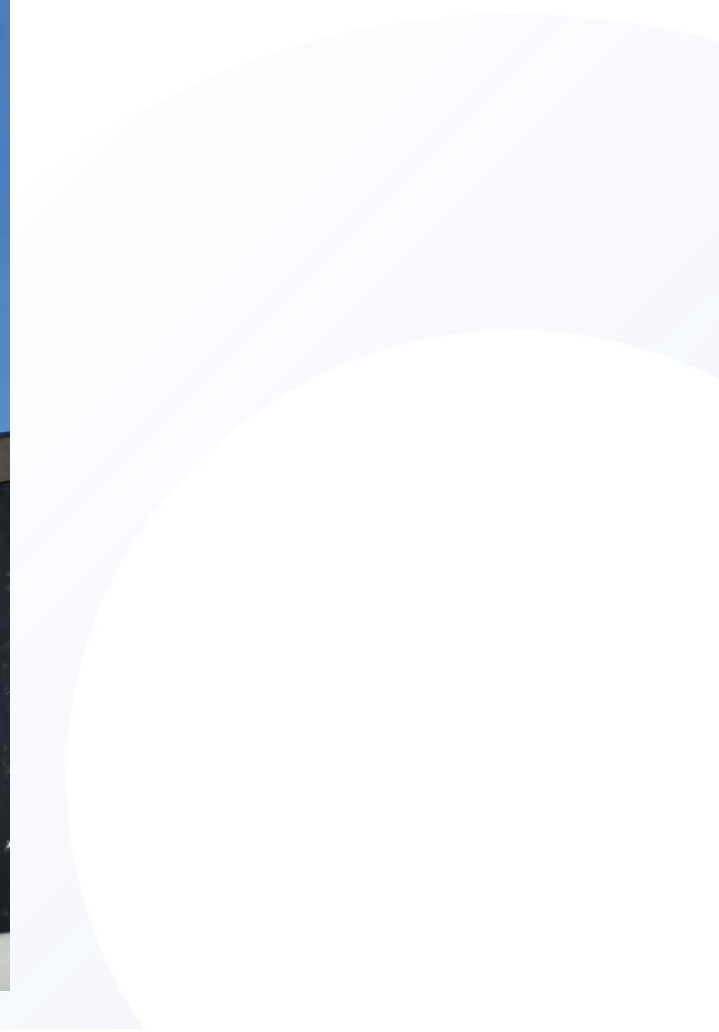















Ankiros/Turk cast 2024 展會總結：

- 首先感謝香港鑄造業總會和香港生產力促進局組織這次活動，幫助我們鑄造企業實施走出去戰略；拓展土耳其汽車市場；更要感謝香港工業署給予本次活動的政策資助。這次活動我們有三大收穫：
- 1. 榮鑫的多元化鑄造工藝和優質產品吸引了一些鑄件需求用戶，這些客戶多是來自中東國家，看了我們產品表現出濃厚的興趣；有的現場讓報價，此次活動為公司拓展中東市場打開了大門；
- 2. 此次活動也找到了制約我們發展的一些新材料，新技術，為企業轉型升級，加強生產管理提供了更廣闊的資訊空間；
- 3. 認識了土耳其的鑄造業，2號展館集中了土耳其去大小鑄造企業100多家；有特殊的包括砂鑄鋁合金鑄造廠，可以生產2米以上的鑄件，有專業不銹鋼的大型鑄造廠，根據土耳其鑄造協會資訊，土耳其鑄件產量截至到2022年已躍升到世界第六位，年產量300多萬噸，其中的50%為汽車鑄件，最大市場是歐洲。土耳其的工業重鎮伊斯坦市，計程車全都是斯柯達品牌；路上見不到賓士寶馬，與中國十五年前水準差不多，但市場潛力還很大。公司將給予重視，加強與土方企業的合作

土國屠墨夜归来，
一道金光透心怀。
我为制造生白发，
千树芳村梨花开。
历尽辛酸成追忆，
造福人类初心在。
钢铁世界多柔情，
一路风雨四十载。
带着向往再启航，
追寻辉煌入大海。
新年伊始春风度，
长江制造放光彩。

荣鑫钢铁集团有限公司

二〇二五年元月十二日



WK

感謝您的觀看

匯報單位：榮鑫铸造（香港）有限公司

WING KAM FOUNDRY(H.K)LIMITED

匯報人：王力奪